

Din garanti for et godt indeklima

DUKA ONE Pro 50+



Effektiv og energibevidst 1-rums ventilationsløsning

En energibesparende ventilationsløsning der giver et godt indeklima og samtidig reducerer radon, fugt og CO₂. Enheden har en høj varmegenvindingsgrad, der kan anvendes i sove- og opholdsrum samt kældre i både hus, lejlighed og erhverv.

DUKA One kræver ingen kompliceret rørføring, da den monteres direkte i ydervæggen. Med DUKA One er det også mulig at tilpasse ventilationen til det enkelte rums behov.

Den indvendige skærm til DUKA One Pro 50+ har indblæsning og udsugning 360 grader rundt om skærmen. Den udvendige skærm DO30 er med luftindtag og -afkast i bunden.



Fordele

- Alt-i-en-løsning inkl. styring med nem tilslutning
- Nem montage, da der ikke skal installeres rør i boligen
- Et fantastisk indeklima
- Reducerer radon og CO₂
- Effektiv og energibevidst udluftning
- Giver energibesparelse
- Mange driftsfunktioner

Læs mere på www.dukaventilation.dk

DUKA
VENTILATION

DUKA Ventilation · Kristrup Engvej 9 · 8960 Randers SØ · mail: mail@dukaventilation.dk

Teknisk data

	DUKA One Pro 50+		
Hastighed	1	2	3
Enhedsspænding [V/Hz]	100-240V ~50/60 Hz		
Effekt [W]	1,70	2,25	3,7
Strøm [A]	0,025	0,030	0,039
Luftmængde i ventilationstilstand [m ³ /h]	20	40	60
Luftmængde i ventilationstilstand [l/s]	5,6	11,1	16,7
Luftmængde i varmegenvindingstilstand [m ³ /h]	10	20	30
SFP [W/l/s]	0,31	0,20	0,22
SPI [W/m ³ /h]	0,09	0,06	0,06
SEL [J/m ³ /s]	306	203	222
m ² v. 0,3 l/s	9,3	18,5	27,8
Transporteret lufttemperatur [°C]	-15 ... + 40		
Filter	G3		
Lydtryksniveau ved 1 m [dBA]	30	34	43
Lydtryksniveau ved 3 m [dBA]	29	32	40
Støjdæmpning på udefra kommende støj [dBA]	40		
Varmegenvindingsgrad [%]	94	87	78

	DUKA One Pro 50+
Varenummer	387711
DB nummer	2036020
VVS nummer	358881161

Måltegnning - i mm

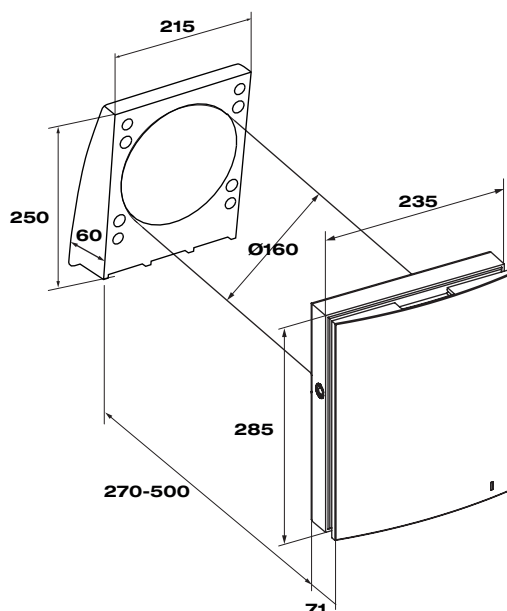

Læs mere på www.dukaventilation.dk